

C110C / C116C



PRODUKTIONSVÄGHYVLAR

EGENSKAPER

- "Low emission", effektiv Cummins diesel motor, Tier3
- Funk DF150 transmission
- ROPS/FOPS testad hytt
- Lastkännande hydraulik, "closed center"
- "MBCS" (flyttbar centershift) Blad rörligt 90° vänster/höger
- Förarvänliga, lättmanövrerade spakar, fullt justerbar piedestal
- Tandemdrift eller allhjulsdraft
- Växellåda med 8 växlar framåt, 4 bakåt
- Enspaks växlingskontroll – med minne för senast använda växel
- Hydraulisk bromskraftsförstärkning och nödbroms/styrning vid motorbortfall
- Heavy duty-differential med in/urkopplingsbar differentialspärr

MODELL	C110 C	C116 C
Utförande	Ramstyrd tandemdrivning	Ramstyrd, AWD
Motor	Cummins QSB6.7 Tier 3	
Effekt (SAE J1349)	120 hp (89 kW)	
Vikt	11 500 kg	12 000 kg



MASKINVIKTER

C110C

Totalvikt..... 11500 kg

C116C

Totalvikt..... 12000 kg

Vikterna anges med alla vätskor och förare enligt svenska specifikationer, dvs med frontblad, skärmar mm.



MOTOR-SPECIFIKATIONER

Modell ...Cummins QSB6.7 Tier3, 6-cylinders, turbodiesel

Volym 6,7 L

Effekt vid 2200 R.P.M.....89kW (120hk)

Max. vridmoment vid 1450 R.P.M585 Nm

Motorn är utrustad med tvåstegs luftrenare och indikator. 24 V elsystem med 2 st. 12 volts batterier.

(Motoreffekt angiven enl SAE J1995 standard, med vattenpump, smörjoljepump och bränslesystem)



TRANSMISSION

Fullt sekventiell powershift transmission. Startspärr.

Elektronisk växling med minne för sist använda växel. Kopplingspedal behöver ej användas vid upp-nedväxling. Kopplingspedalen kan användas för kryptkörning runt hinder.

Den svänghjulsmonterade, flerskiviga kopplingen är oljekyld för lång livslängd.

Hastigheter med std däck.

Framåt		Bakåt	
Växel	Km/h	Växel	Km/h
1.....	3,2	1	3,2
2.....	4,8		
3.....	8,0	2	8,0
4.....	11,3		
5.....	16,1	3	16,1
6.....	22,5		
7.....	32,2	4	32,2
8.....	43,5		

Transmissionsskydd (bukplåt) är standard.



DIFFERENTIAL / SLUTVÄXEL

NAF navreduktioner och differential med till/frånkopplingsbar differentialspärr



TANDEM

Boxkonstruktion med drev istället för kedja för hög hållbarhet.

Pendling: +/-15°

Med 1540 mm centrumavstånd mellan hjulen utjämnar boggien ojämnheter bättre än en kort boggie. Dessutom kan större däckdimensioner monteras.



BROMSAR

Färdbröms – fotmanövrerad

Hydrauliskt 2-kretssystem med våta skivbromsar, verkande på alla 4 hjul. Bromsarna är självjusterande, fullt tätade och underhållsfria.

Ett nödbromssystem, med varningslampa och summer, är inbyggt för bromskraft vid motorbortfall.

Parkeringsbroms

Ansätts automatiskt när motorn stoppas. Föraren kan slå till/från parkeringsbromsen när motorn går.

Parkeringsbromsen är monterad på ingående axel till differentialen.

Kontrollampa och summer vid anlagd parkeringsbroms



FRAMAXEL

Svetsad lådkonstruktion för maximal styrka och vridstyvhet. Framaxeln är lagrad på en 51 mm axel.

Hjullutning 20° åt vänster/höger

Pendling40°

Frigångshöjd..... 584 mm



STYRNING

Servostyrning av orbitrottyp med 2 styracylindrar. Nödstyrsystem vid motorbortfall

Broms- och styrsystem försörjs med separat hydraulpump



RAM

Bakre ram: Hel, kraftig ram av boxkonstruktion för stark, enkel montering av redskap

Främre ram:.....Svetsad boxkonstruktion med förstärkningar på både in-och utsida.



RAMSTYRNING

2 hydraulcyllindrar, 89 mm diam. 20° styrning åt vänster/höger



HYVELBORD

Härdad kuggkrans med frästa kuggar på insidan av kransen. Hyvelbordet hålls på plats av 4 glidskor som ger maximal styrka och jämn fördelning av krafter. En kombination av anliggningsytor i stål och syntetiska slitplattor ger lång livslängd och minimalt underhåll. Bladet kan roteras 360°.

Drivning sker via snäckväxel.

Diameter:..... 1372 mm utvändigt

Typ: Full cirkel



DRAGBALK

Champions innovativa Y-design på dragbalken förenar den vanliga, smala T-designens goda siktegenskaper med A-designens bättre styrka och vridstyvhet.

Dragbalken är fäst i ramen med kula som är justerbar med shims.



HYVELBLAD

Storlek.....3658 x 610 x16 mm (12')
Utbytbara, bultade skärstål och ändstål
Gejdrar försedda med utbytbara sliddelar gjorda av syntetmaterial

MBCS (flyttbar centershift)

Bladet kan ställas upp till 90° vänster/höger. Det ger bra bladgeometri för dikning med branta slänter och räckvidd för slantning i bakslänter.



DÄCK

Däckstorlek 15,5x25 TL



MBCS Flyttbar centershift

Bladet kan ställas upp till 90° vänster/höger. Det ger bra bladgeometri för dikning med branta slänter och räckvidd för slantning i bakslänter.



VÄTSKEVOLYMER

Bränsletank 82 L
Hydraultank 95 L
Motorolja 14 L



HYTT & REGLAGE



Alla hydraulspakar är placerade på den fullt justerbara piedestalen. Tio lättmanövrerade spakar, direkt verkande på hydraulpaketet, är placerade enligt väghyvelstandard.

LCD monitor i piedestalen med oljetrycksmätare, bränslemätare, voltmätare, kylvätsketemperatur, transmissionstemperatur. Dessutom visas vald växel och varvtal. Inbyggda diagnostikfunktioner och alla tryck kan läsas av. Timräknare

Panel på höger sida med reglage för värme och luftkonditionering, tändningslås och övriga elektriska strömbrytare

Fullt justerbart säte

Alla Champion hytter är designade och testade enl SAE normer för ROPS/FOPS



HYDRAULIK

Lastkännande hydraulik för bästa flöde och hydraulkapacitet. Hydraulsystemet känner av kraftbehovet och bibehåller ett tryck som är 20,7 Mpa (207 bar) högre än behovet.

När inget arbete utförs av hydrauliken ligger standbytrycket på 2.3 Mpa (23 bar) vilket ger en lägre bränsleförbrukning.



C116 C AWD ALL WHEEL DRIVE

AWD ger största möjliga dragkraft under svåra arbetsförhållanden. Systemet ger likvärdig dragkraft till båda framhjulen vid sväng eller olika friktionsförhållanden.

Väghyvelns styrning, pendling och hjullutning påverkas inte av att AWD används.

BLADAUTOMATIK

Alla Champion väghyvlar är kompatibla med det senaste inom maskinstyrningssystem

Fästen

Champion väghyvlar kan beställas med fabriksmonterade fästen för Trimble® bladautomatik. Det eliminerar behovet av eftermarknadsprodukter och ingen svetsning behöver göras hos återförsäljare eller i fält. Det ger ett snyggare montage då ingen målning i efterhand behövs.

Hydraulpaket

Proportionella el.styrda ventiler kan monteras från fabrik. Hydraulsystemet behöver ej öppnas vid monteringen av bladautomatiken vilket ger mindre risk för förorening av hydrauloljan.

Fästen och hydraulpaket ger en "plug and play" installation av bladautomatiken.

DIMENSIONER

A Total längd..... 7 774 mm
B Total höjd 3 053 mm
C Hjulbas 5 354 mm

D Bladbas 2 248 mm
E Totalbredd 2 486 mm

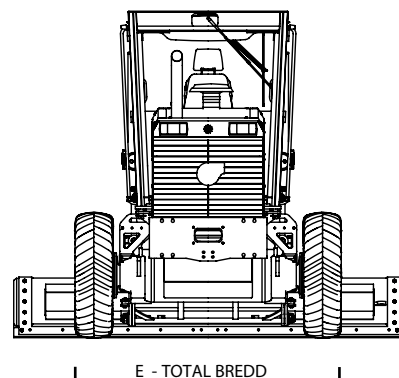
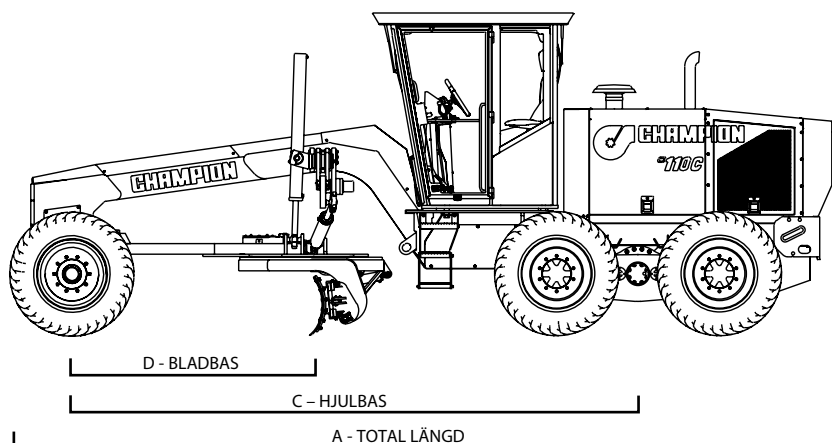

STANDARD- UTRUSTNING

Motor: Cummins QSB 6.7 Tier 3, 89 kW
Navreduktioner
Differentialspär in/urkopplingsbar
"Powershift" växellåda med 8 hastigheter framåt, 4 bakåt.
Kopplingspedal med möjlighet att krypköra vid hinder.
Oljekylad huvudkoppling monterad på motorns svänghjul.
Vibrationsdämpad infästning av hytt, motor och transmission för lägre ljud-och vibrationsnivåer
ROPS/FOPS testad hytt med justerbar piedestal, industristandard på spakar, lättmanövrerade bladlyftspakar, flytlägen för blad och frontblad,
Våta bromsar på 4 hjul (bak)
Hydraulisk förstärkning av bromskraft, 2-kretssystem med nödbromssystem
Parkeringsbroms med automatiskt tillslag vid motorbortfall
Parkeringsbroms aktiverad av föraren när motorn går
Servostyrning
Lastkännande hydraulik
Fjädrande förarsäte
Hjullutning
"MBCS" ger stora möjligheter att ställa in bladet för räckvidd eller bra vinklar för dikning/släntning

STANDARD- UTRUSTNING

LCD monitor med temperaturmätare, oljetrycksmätare, voltmätare, bränslemätare varvräknare. Visar även vald växel. Monitorn har inbyggda diagnostikmöjligheter och möjlighet att mäta alla tryck
Syntetiska slitdelar för sidoförskjutning och hyvelbordets svängkrans
Kylaren upphängd på gångjärn för lätt åtkomst vid service
24 volts elsystem med dubbla batterier
Backlarm
Säkerhetsbälte
Fotsteg och handtag för insteg och service
Låsbar verktyglåda
Låsbara motorluckor
Backljus
Blinkers, broms- och bakljus. Varningsblinkers
2 huvudstrålkastare
In- och utvändiga backspeglar
Utvändig, låsbar batterilåda
10 funktioners spakställ
Frontblad
Fotgas
Roterande varningsljus
Vindrutetorkare fram/bak
Vindrutespolare fram/bak
Värmesystem med integrerad A/C
Skärmar, typ Isoflex

EXTRAUTRUSTNING

Förberedd för bladautomatik, dvs fästen och proportionalventiler
Komplett installation av bladautomatik
Motorvärmare/kupevärmare
CD Stereo
Backkamera
Vägverksutförande med skyltar och blyxtljus
Backblyxtljus
Ljusramp med roterande varningsljus
Extra arbetsbelysning
Strängspridare
Rivare
Mm, mm

CHAMPION MOTOR GRADERS och Hjerpes MaskinCentra AB

förbehåller sig rätten till ändringar av specifikationer utan föregående notis.

Reservation för ev tryckfel • OBS! Bilder kan avvika från Sverigestandard

Hjerpes MaskinCentra

Kontakta:

Magnus Hellström.....070 666 9918

Nicklas Hjerpe070 636 4623

